

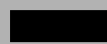

LONGUS®

NOSIČ
CSOMAGTARTÓ
БАГАЖНИК
PORTBAGAJ
BAGAŻNIK
CARRIER

22320



22321

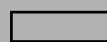

Návod
Felszerelési útmutató
Инструкция
Instrucțiuni
Instrukcja
Instructions

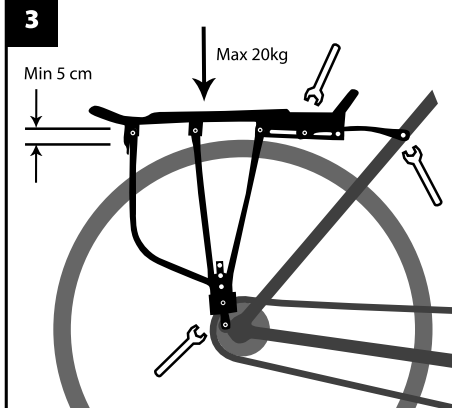
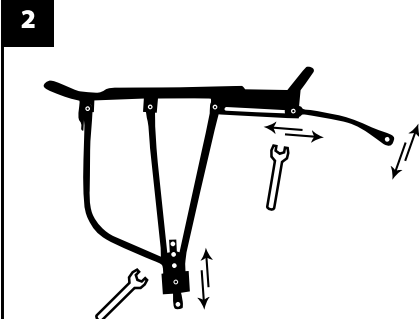
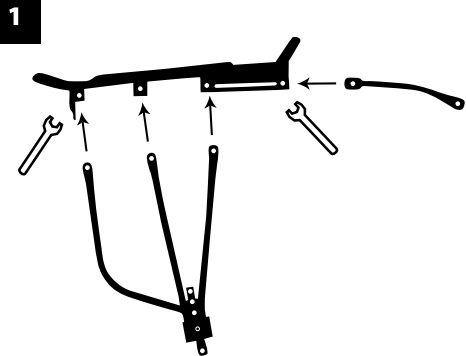

- SK** **NOSIČ** - Návod: Zmontujte nosič podľa priloženého obrázku priloženými skrutkami a maticami. Priložte nosič k zadnej stavbe rámu a nastavte úchyty na potrebnú dĺžku. Úchyty sú nastaviteľné na všetky druhy bicyklov s V-Brake brzdami. Starostlivo utiahnite upevňovacie skrutky. Uistite sa že nosič neprichádza do kontaktu so žiadnymi pohyblivými časťami bicykla (plášť, brzda...). Maximálna nosnosť nosiča je 20 kg. Na montáž nosiča je potrebná zručnosť a špeciálne náradie. Odporúčame montáž zveriť kvalifikovanému mechanikovi alebo špecializovanému servisu.
- CZ** **NOSIČ** - Návod: Sestavte nosič podle přiložených obrázků. Použijte originální přiložené šrouby matky. Přiložte nosič na zadní část rámu a nastavte na požadovanou délku. Nosič je kompatibilní se všemi typy kol, kde jsou použity V-Brake brzdy. Upevněte nosič na rám a ujistěte se, že se nedotýká žádných pohyblivých částí Vašeho bicyklu (plášť, brzdy...). Maximální nosnost je stanovena na 20 kg. Pro montáž je zapotřebí zvláštní nářadí a zkušenosti. Doporučujeme provést sestavení a montáž specializovaným servisem.
- UA** **БАГАЖНИК** - Інструкція: збірка багажника здійснюється в відповідності со схемою і при допомозі установочних болтів (в комплекті). Разместите багажник на раме и отрегулируйте крепления. Монтажные крепления багажника регулируются и подходят для велосипедов с тормозами V-brake. Затяните болты крепления. Убедитесь что багажник не соприкасается с движущимися частями велосипеда (покрышками, тормозами). Максимальный вес груза не более 20кг. Установку багажника рекомендуется производить квалифицированным механиком или в сервисном центре.
- H** **CSOMAGTARTÓ** - Felszerelési útmutató: Szerelje fel a csomagtartót a mellékelt csavarokkal és anyákkal a csatolt kép szerint. Rögzítse a csomagtartót a váz hátsó részére, majd állítsa be a támasztólábakat a megfelelő hosszra. A csomagtartó támasztólábainak hossza minden V-fékes kerékpárhoz beállítható. Gondosan húzza meg az összes rögzítő csavart. Ellenőrizze, hogy a csomagtartó nem érintkezik a kerékpár mozgó részeivel (gumi, fék ...). A csomagtartó maximális teherbírása 20kg. Speciális szerszámokra és jártasságra van szükség a csomagtartó felszereléséhez és beállításához, ezért azt tanácsoljuk, hogy ezt erre szakosodott kerékpárszervizben, szakemberrel végeztesse el.
- RO** **PORTBAGAJ** - Montați portbagajul pe bascula cadrului folosind șuruburile și piulițele respective. Portbagajul este compatibil cu toate tipurile de cadru fără suspensie spate și fără frâna pe disc. Ajustați adaptoarele în funcție de tipul cadrului. Strângeți bine piulițele. Asigurați-vă că nici un element al portbagajului nu atinge părțile în mișcare ale bicicletei. Portbagajul nu suportă o greutate mai mare de 20kg. Se recomandă instalarea de către un mecanic specializat.
- PL** **BAGAŻNIK** - Instrukcja: Zamontuj багажник zgodnie z załączonym rysunkiem korzystając z załączonych śrub i nakrętek. Umieść багажник w tylnej części ramy i nadaj zaczepom багажника odpowiednią długość. Zaczepy można dostosować do wszelkiego typu rowerów z hamulcem typu V-Brake. Przykręć багажник do ramy. Upewnij się, że багажник nie styka się z ruchomymi częściami roweru (opona, hamulec...). Maksymalne obciążenie багажnika to 20 kg. Do montażu багажnika wymagane są specjalne narzędzia i umiejętności. Zalecamy montaż багажnika przez wykwalifikowanego mechanika lub punkt serwisowy.
- GB** **CARRIER** - Instructions: Assemble carrier according attached picture using the screws and nuts included in package. Place the carrier on back of frame and adjust mounts of carrier to proper length. Mounts of carrier are adjustable for all kinds of bicycles with V-Brakes. Tighten the carrier on the frame. Be sure that carrier is not in contact with moving parts of bicycle (tire, brake...). Maximum load weight of carrier is 20 kg. Special tools and skills are needed for assembling and mounting the carrier. We recommend carrier to be assembled by qualified mechanic or by specialized service.